

NMR85
N-150.50

ISUZU
Powered for life

5 YEAR WARRANTY & ASSISTANCE

City Cab - 5.0 t / 3.5 t dubbele (lucht) band

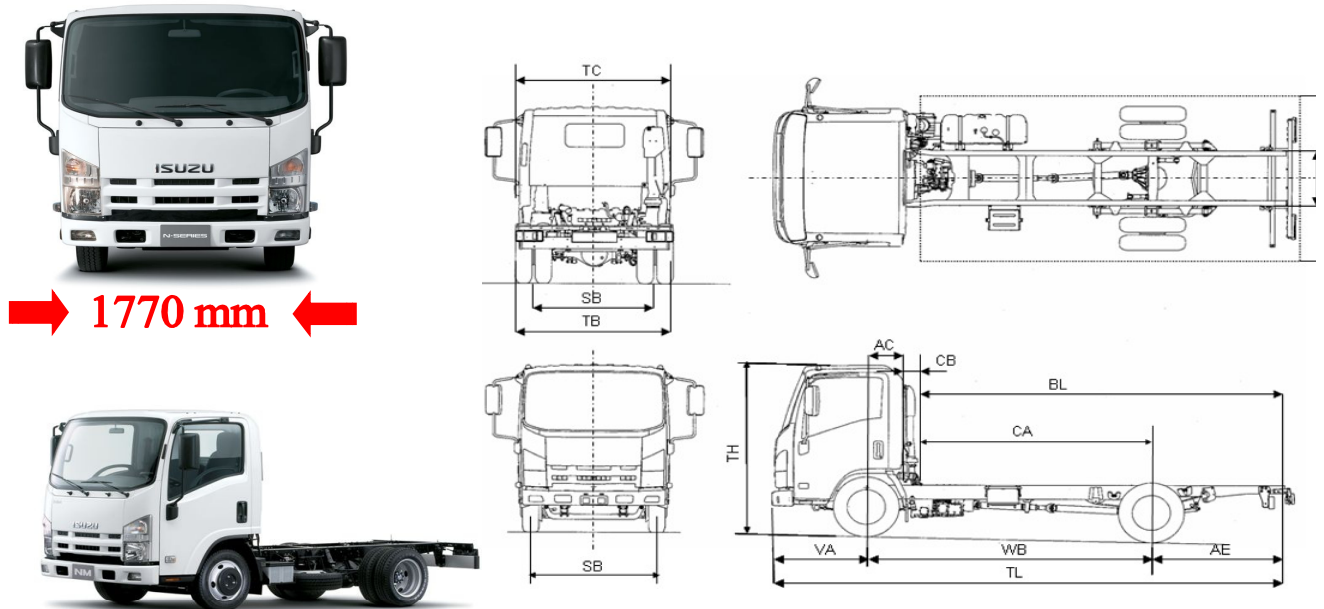

CODES EN VERKLARINGEN		5 ton		herleid tot 3.5 ton	
		NMR 85 E	NMR 85 H	NMR 85 E	NMR 85 H
WB	Wielbasis	2480	3350	2480	3350
TL	Totale lengte chassis-cabine	4725	6015	4725	6015
TH	Totale hoogte chassis-cabine	2150	2150	2150	2150
TC	Totale breedte cabine (zonder achteruitkijkspiegels)	1770	1770	1770	1770
TB	Totale breedte over achterbanden	1850	1850	1850	1850
SB	Spoorbreedte vooras / achteras	1425	1425	1425	1425
HA	Chassishoogte bij achteras (onbelast)	750	750	750	750
RB	Chassisbreedte	700	700	700	700
VA	Vooroverbouw chassis	1100	1100	1100	1100
AE	Achteroverbouw chassis	1145	1565	1145	1565
AC	Vooras - achterkant cabine	463	463	463	463
CA	Achterkant cabine - achteras	2017	2887	2017	2887
CB	Minimum vrije ruimte tussen cabine en laadbak	190	190	190	190
BL	Laadbaklengte (minimum / maximum)	2577 / 3480	3447 / 4930	2577 / 3480	3447 / 4930
MO	Maximale breedte van de opbouw	2400	2400	2400	2400
	Achteroverbouw van de opbouw (minimum / maximum)	750 / 1653	750 / 2233	750 / 1653	750 / 2233
	Draaicircel (tussen muren)				
GEWICHTEN		5 ton		herleid tot 3.5 ton	
		NMR 85 E	NMR 85 H	NMR 85 E	NMR 85 H
MTM	Maximum toegelaten massa totaal	5020	5020	3500	3500
	Maximum toegelaten massa op de vooras	1900	1900	1900	1900
	Maximum toegelaten massa op de achteras	3600	3600	2200	2200
	Maximaal aanhangwagengewicht (ongeremd)	750	750	750	750
	Maximaal aanhangwagengewicht (geremd)	3500	3500	3500	3500
	M.T.M. met geremde aanhangwagen	7000	8520	7000	8520
	Leeggewicht rijklaar voertuig (tarra)*	2045	2115	2045	2115
	Leeggewicht op vooras	1435	1485	1435	1485
	Leeggewicht op achteras	610	665	610	665
	Bruto laadvermogen	2975	2905	1455	1385

* De gewichten houden rekening met een rijklaar voertuig, 90 % tankinhoud, reservewiel en wettelijke uitrusting (bestuurder niet inbegrepen).
Bijgaande gegevens worden slechts ter informatie medegedeeld en kunnen steeds zonder voorafgaande kennisgeving gewijzigd worden.
Deze technische fiche kan in geen geval beschouwd worden als een contractueel document.